

ご注意

- 負荷は合計1500W以下でご利用下さい。
- 雨水、油、金属粉等のかかる場所での使用はさけて下さい。
- コードは伸ばしてご利用下さい。

☆適用電線とブッシングの対応

適用電線	仕上り外径	コード孔ブッシング
VCTF 2mm ² 3心	φ8.5	使用する
VCT 2mm ² 3心	φ11	使用しない

☆適用圧着端子
丸形圧着端子・・・R2-3.5

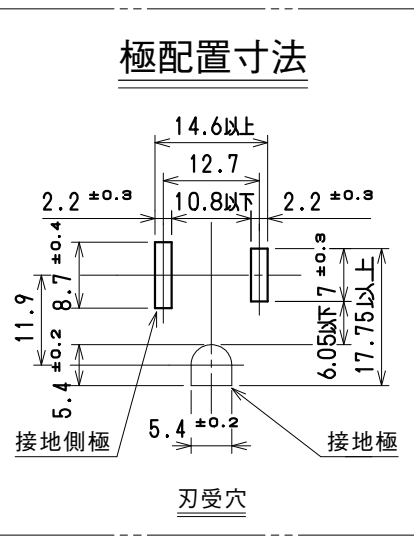
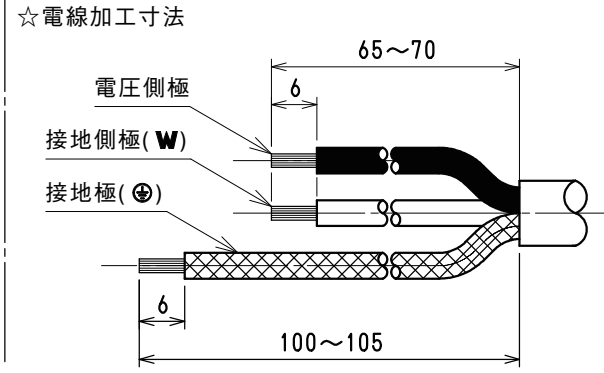

8	パイロットランプ	1	ネオン管	100V用	
7	マグネット	2			
6	タッピンねじタイトなべ	4	炭素鋼線	ニッケルめっき	φ3×18
5	大頭丸平小ねじ	1	黄銅線	ニッケルめっき	M4×8
4	コード孔ブッシング	1	ポリカーボネート樹脂	色：白	UL94 V-0
3	蓋中駒	4	ユリア樹脂	色：グレー	
2	蓋外郭	1	ポリカーボネート樹脂	色：白	UL94 V-0
1	器台	1	ポリカーボネート樹脂	色：白	UL94 V-0
部番	部品名	個数	材質	処理	摘要

尺 度	三角法	定格	品名
1	1	2P+E.15A.125V.	横形OA用接地タップ 4コ口
		作成 2012年 2月 2日	(マグネット・ランプ付)

株式会社 **明 工 社** MEIKOSHA CO., LTD.