

品番 ME8603W

電気用品の記号 

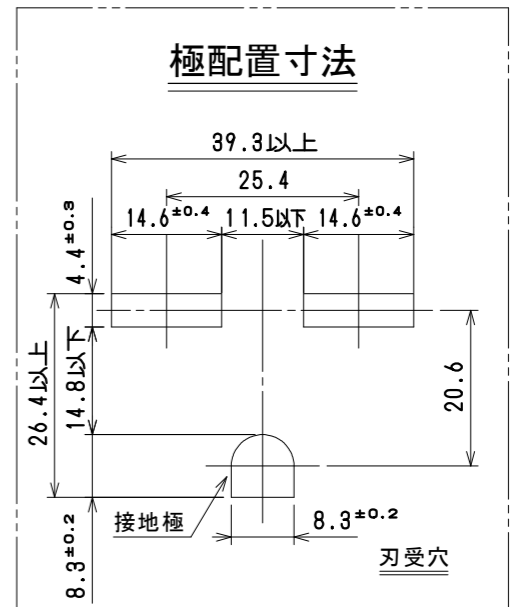

適用電線：VV Fφ2.6
より線5.5mm²（同梱されているR5.5-5の圧着端子を使用）

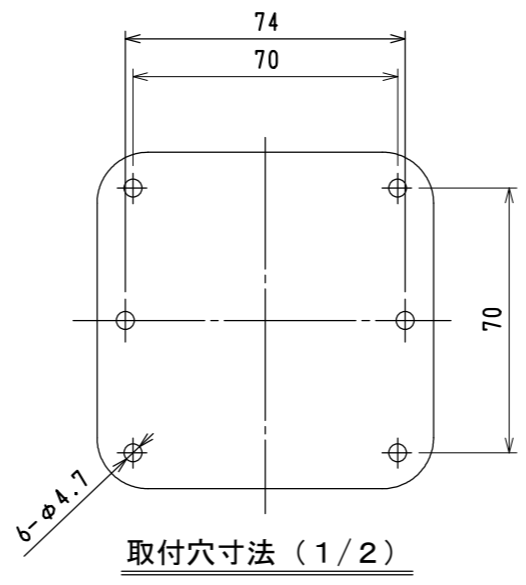
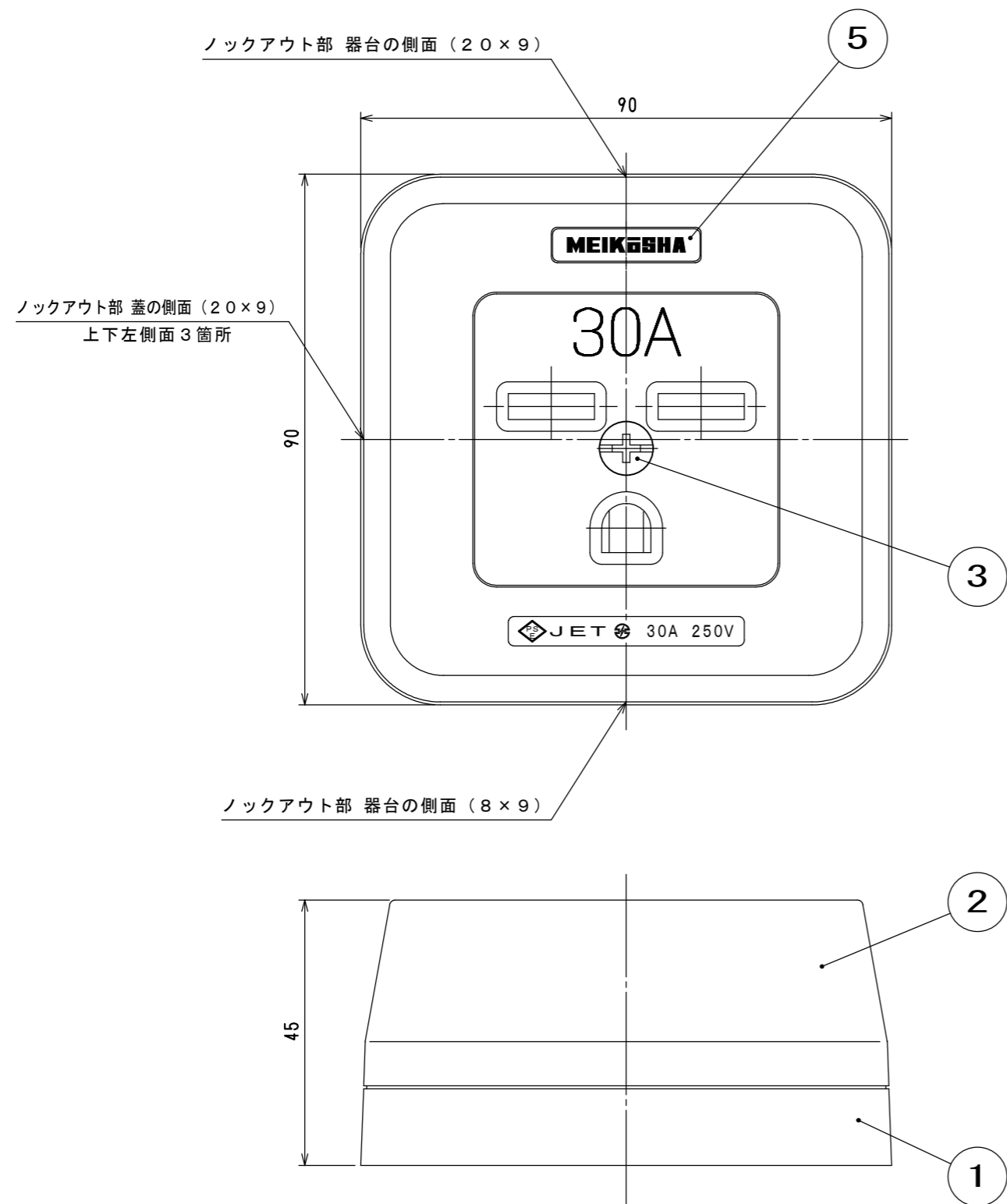
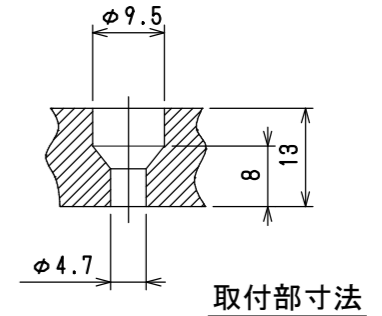
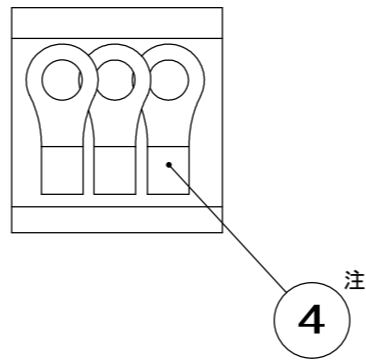

注) 丸形圧着端子はポリ袋に入れて個装箱に同梱とする。

| | | | | | |
|----|--------|---------------------|-------------------------------|---------------|--------|
| 5 | 社名シール | 1 | ポリエステル蒸着 | 地の色：銀 文字色：グレー | . |
| 4 | 丸形圧着端子 | 3 | 銅板 | スズメッキ | R5.5-5 |
| 3 | なべ小ねじ | 1 | 炭素鋼線 | ニッケルメッキ | M5×2.5 |
| 2 | 蓋 | 1 | ユリア樹脂 | 色：白 | . |
| 1 | 器台 | 1 | ユリア樹脂 | 色：白 | . |
| 部番 | 部品名 | 個数 | 材質 | 処理 | 摘要 |
| 尺度 | 三角法 | 定格 2P+E. 30A. 250V. | 品名 | | |
| 1 | 単位 mm | 作成 2002年 9月13日 | 接地 2P 30A 露出コンセント | | |
| | | | 株式会社 明 工 社 MEIKOSHA CO., LTD. | | |